

アルウitraWAGタイプ | 施工手順

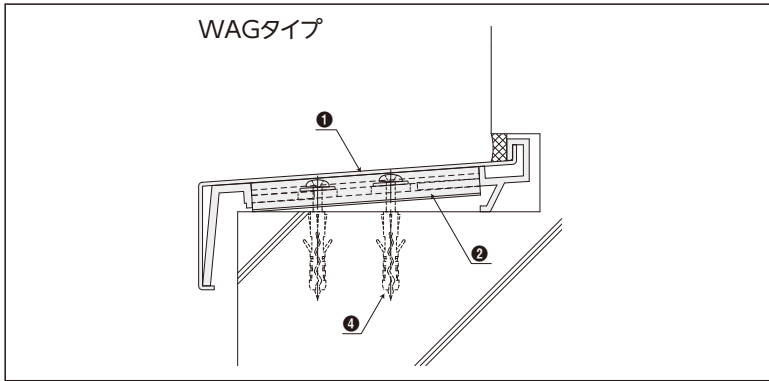

部材名称	規格
① キャッピング	L=3,000mm
② ホルダー	L=55mm
③ ジョイントプレート	L=150mm
④ 専用ネジ	5.5Φ×56 ワッシャー付ステンレスネジ
⑤ アンカープラグ	ナイロン製アンカープラグ(8Φ×40)
⑥ Pスペーサー	2mm・4mm
⑥ コーナーキャッピング	L=500×500mm (W>300の場合 W+200×W+200)

※ ③ジョイントプレート、⑤Pスペーサー、⑥コーナーキャッピングは図に表示されておりません。

割付

■キャッピング

最初にコーナー部や役物部を割り付けたのち直線部を割り付けます。

A案 センターから割付(mm)

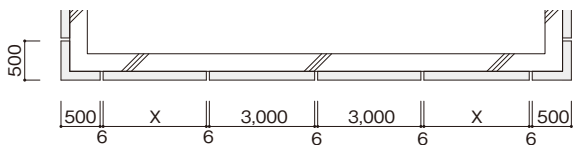

B案 両端から割付(mm)

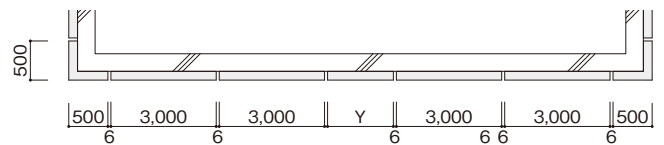

■ホルダーおよびジョイントプレート

直線部 (割付例)

直線部のホルダーは芯々1,400.5mmピッチ(キャッピング定尺3,000mm1本に3ヶ)となります。

※WAGのホルダー数量に関しては強度計算を踏まえて算出いたしますので、弊社担当員にご相談ください。

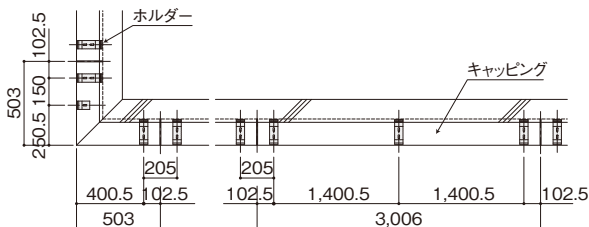

コーナー部 (割付例)

コーナー部はコーナーキャッピング1ヶ(定尺500/500)に対し3ヶのホルダーを図のように割り付けますが、内1ヶは通常のホルダーを現場にて半切りしてご使用ください。

※WAGのホルダー数量に関しては強度計算を踏まえて算出いたしますので、弊社担当員にご相談ください。

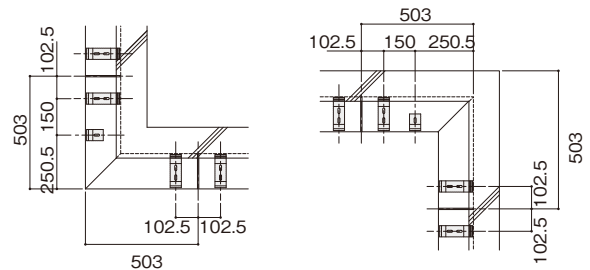

ジョイント部

ジョイント部のホルダーは、芯々205mmで割り付けます。キャッピングのジョイント部は6mm間隔で目地を取ります。

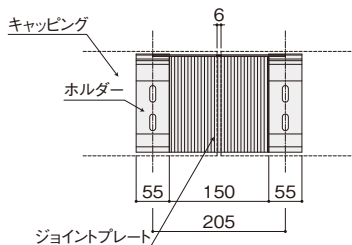

部材

専用ネジ&アンカープラグ

5.5Φ×75L WSN (ワッシャー付ステンレスネジ) 5.5Φ×56L WSN (ワッシャー付ステンレスネジ)

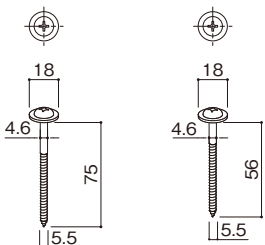

アンカープラグ (ナイロン)



専用Pスペーサー

(材質:ポリプロピレン)

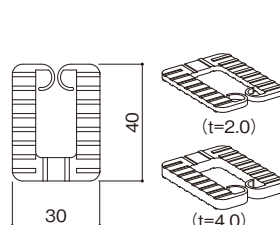

ジョイントプレート

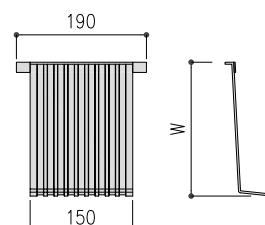

専用エンドカバー(アルミ製)

ドリルネジ(M4×16)付
※下図は右エンドカバー

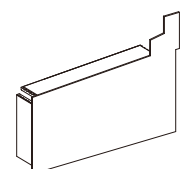

取付手順

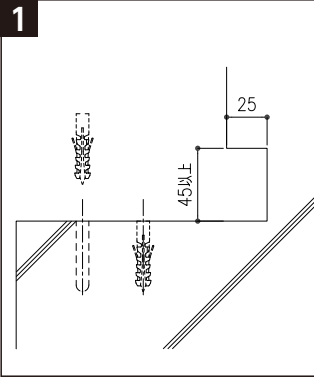

躯体の欠き込み寸法は、45mm×25mm以上とします。その後、割り付けに基づき各ホルダーの取付位置(芯々：マーキング)に振動ドリルで2ヶの穴をあけます。

※深さ=50~70mm
穴あけ用のキリは必ずRCはφ8mm、ALCはφ7.5mmを使用してください。
※切り粉は必ず除去してください。

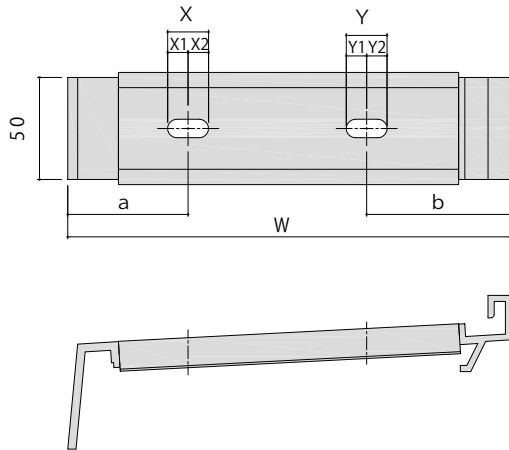

タイプ・サイズ	w	a	b	X	X1	X2	Y	Y1	Y2
WAG-163~200	—	59	71	20	10	10	20	10	10
WAG-200以上	—	80	86.5	30	15	15	30	15	15

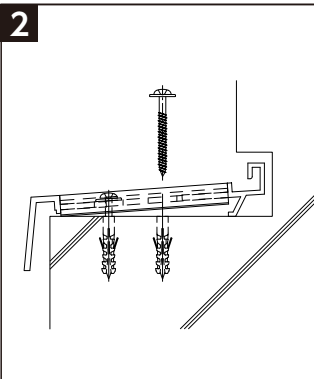

〈ホルダーの取り付け〉

各穴にアンカープラグを入れた後、ホルダーをセットしワッシャー付専用ネジ(φ5.5×56)で躯体に取り付けます。

〈ジョイントプレートの取り付け〉

ホルダーが芯々205mmに取り付けてある箇所(キャッピングのジョイント部)に1ヶずつセットします。

※特に各ジョイント部の両脇のホルダーはそれぞれの勾配、レベルとも等しくなっていないとダメです。

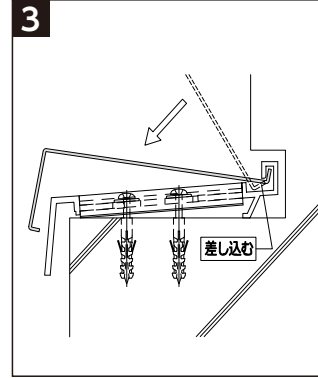

キャッピングの取り付けは、まずホルダーの凹部にキャッピングの凸部を差し込んでおき、次にキャッピングを手前に回転させるようにして嵌合させます。キャッピングのジョイント部は6mmの間隔で目地をとります。

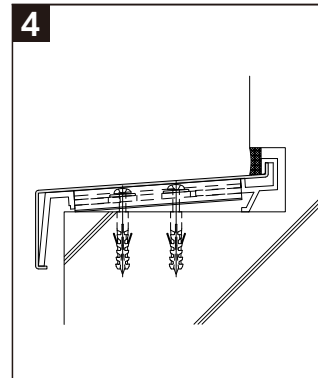

シーリング(建築工事)を施工して完了です。

●シーリングの目地幅について

躯体欠き込みは45×25mm以上です。

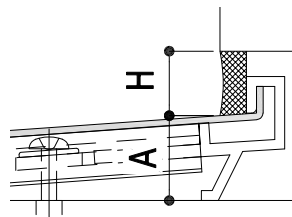

タイプ・サイズ	H (シーリング目地幅)	A
WAG	20~	25